



TJEP FH 160

NOVATEX



DK Vi ønsker Dem tillykke med Deres nye TJEP trykluftpistol. Ved korrekt behandling og vedligeholdelse vil De have glæde af Deres pistol i mange år fremover.

Værktøjet er effektivt og pålideligt, når det anvendes korrekt og med omtanke. Producentens anvisninger skal følges for at opnå den optimale ydelse. Læs derfor venligst denne manual igennem, og vær sikker på at forstå alle sikkerhedsforskrifter, før værktøjet tages i brug. Instruktionerne for installation, anvendelse og vedligeholdelse bør gennemlæses nøje, og manualen bør gemmes som opslagsværk. **BEMÆRK:** Yderligere sikkerhedsforanstaltninger kan være påkrævet på grund af Deres specifikke anvendelse af værktøjet. Kontakt Deres repræsentant eller forhandler, hvis De har spørgsmål vedrørende værktøjet og anvendelsen heraf.

NO Vi håper du får stor glede av din nye TJEP pistol. Ved korrekt behandling og vedlikehold vil du ha nytte av pistolen i mange år fremover.

Dette verktøyet er beregnet på festeoppgaver i større skala. Verktøyet er effektivt og pålitelig når det brukes korrekt og med omtanke. For å oppnå den optimale ytelsen skal produsentens anvisninger følges. Les derfor gjennom denne bruksanvisningen, og vær sikker på at du forstår alle sikkerhedsforskriftene før verktøyet tas i bruk. Ta vare på bruksanvisningen for senere bruk.

Merk! Ytterligere sikkerhedsforskrifter kan være påkrevd på grunn av den spesifikke oppgaven du vil bruke verktøyet til. Kontakt din forhandler hvis du har spørsmål vedrørende verktøyet og bruken av det.

GB We congratulate you on your new TJEP pneumatic nailer. With correct care and maintenance you will have the pleasure of your nailer for many years to come.

The tool is effective and reliable when used correctly and wisely. The manufacturer's instructions must be followed to achieve optimal performance. Therefore, please read this manual through and be sure to understand all the safety rules before you start using the tool. The instructions for installation, use and maintenance should be read carefully and the manual should be kept as reference.

NOTE: Additional safety measures may be required because of your specific use of the tool. Please contact your representative or distributor if you have any questions regarding the tool and its application.

PL Gratulujemy Państwu zakupu nowej gwoździarki TJEP. Wykonując prawidłowo serwis i konserwację będziecie używać gwoździarkę wiele lat.

Narzędzie jest skuteczne i pewne jeśli używane jest prawidłowo i mądrze. Instrukcja obsługi wskazuje jak osiągnąć optymalną pracę narzędzia. Przed rozpoczęciem pracy z narzędziem instrukcje obsługi należy dokładnie przeczytać i zrozumieć wszystkie zasady bezpieczeństwa. Wszystkie informacje dotyczące instalacji, użycia i konserwacji muszą być dokładnie przeczytane a instrukcja obsługi musi być trzymana jako dokument odniesienia.

UWAGA: W szczególnych wypadkach użycia narzędzia mogą być wymagane dodatkowe środki bezpieczeństwa. W przypadku dodatkowych pytań odnośnie narzędzia lub jego użycia prosimy o kontakt z dystrybutorem lub przedstawicielem.

SE Vi hoppas att ni ska få mycket glädje av er nya TJEP pistol. Med korrekt hantering och underhåll kommer ni att kunna nyttja pistolen i många år.

Detta verktyg är avsett för snabb och yrkesmässig infästning. Det är effektivt och pålitligt om det används korrekt och förståndigt. För att uppnå optimal prestanda ska tillverkarens anvisningar följas. Läs därför noga igenom manualen och se till att du förstår alla säkerhetsföreskrifter innan verktyget tas i bruk. Spara bruksanvisningen för framtida behov.

Observera! Ytterligare försiktighetsåtgärder kan gälla vid särskild användning av verktyget. Kontakta er återförsäljare vid frågor angående verktyget eller dess användning.

FI Toivomme, että olet tyytyväinen ostamaasi TJEP naulain. Kun käsittelit ja naulainta oikein, se palvelee sinua monia vuosia.

Tämä työkalu on tarkoitettu nopeaan ja ammattimaiseen kiinnittämiseen. Oikein ja järkevästi käytettynä se on tehokas ja luotettava apuväline. Noudata valmistajan ohjeita, niin saat työkalustasi parhaan hyödyn. Lue siis käyttöohje huolellisesti ja varmista, että ymmärrät kaikki turvaohjeet ennen kuin otat työkalun käyttöön. Pidä käyttöohje tallessa myöhempää tarvetta varten.

Huomio! Työkalun erityisissä käyttökohteissa voidaan tarvita ylimääräisiä varotoimia. Ota yhteyttä jälleenmyyjään, jos sinulla on kysyttävää työkalusta tai sen käytöstä.

DE Wir gratulieren Ihnen zu Ihrer neuen TJEP Druckluftnagler. Bei richtiger Pflege und Wartung werden Sie viele Jahre Freude an Ihrer Nagelpistole haben.

Das Werkzeug ist effektiv und zuverlässig, wenn es korrekt und mit Vorsicht angewandt wird. Die Anweisungen des Produzenten müssen befolgt werden, um die optimale Leistung zu erzielen. Lesen Sie daher bitte diese Anleitung durch und achten Sie darauf, dass Sie alle Sicherheitsvorschriften verstehen, bevor das Werkzeug in Gebrauch genommen wird. Die Anleitungen für Einbau, Betrieb und Wartung sollten sorgfältig durchgelesen werden und das Handbuch sollte als Nachschlagwerk aufgehoben werden. **BEACHTEN:** Zusätzliche Sicherheitsmaßnahmen können aufgrund Ihrer spezifischen Anwendung des Werkzeugs erforderlich sein. Wenden Sie sich bitte an Ihren Vertreter oder Händler, wenn Sie Fragen zum Werkzeug und zur Anwendung des Werkzeugs haben.

EE Me õnnitleme teid uue naelapüstol. Õige ravi ja hooldus on teil hea meel teie naelutaja paljude aastate jooksul.

Tööriist on tõhus ja usaldusväärne, kui seda kasutatakse õigesti ja targalt. Tootja juhiste tuleb järgida, et saavutada optimaalne tulemuslikkus. Seega, palun lugeda juhend hoolikalt läbi ning veenduge, et olete kõikidest ohutuseeskirjadest õigesti aru saanud, enne tööriistaga tööle asumist. Enne seadme seadistust, kasutamist ja hooldust, tuleks kasutusjuhend hoolikalt läbi lugeda ning käsiraamat tuleks säilitada.

MÄRKUS: Täiendavad turvameetmed võivad olla vajalikud, sest oma spetsiifilise kasutamise vahend. Palun pöörduge esindaja või levitaja Kui teil on küsimusi tööriista ja selle rakendamise.

Technical specifications

Model	TJEP FH 160
TJEP no.	100088
Length	620 mm
Width	158 mm
Height	518 mm
Weight	7,11 kg
Capacity	50 - 60 nails
Pressure	6,2 – 8,3 bar (90 – 120 psi)
Diameter, nails	3.8 – 5.0 mm
Length, nails	100 – 160 mm
Angle	21°
Type	Nails 21° e.g. TJEP FH nails
$L_{PA'} 2s$	93 dBA
$L_{PA'} 1s, 1m$	88 dBA
a_{hwz}	3.2 m/s ²

Declaration of conformity

We TRUSTY SOURCES CORP.,
No. 7, Jingke 6th Rd., Taichung Precision Machinery Park,
Taichung 40852, Taiwan

declare under our sole responsibility that the Pneumatic nailer TJEP FH 160

conforms with the Machinery Directive 2006/42/EC
directive(s), its amendment(s) and the European standard EN 792-13
standard(s)

Serial number:

Signed:



TJEP FH 160

2A1 A11600201A1
CAP ASM.

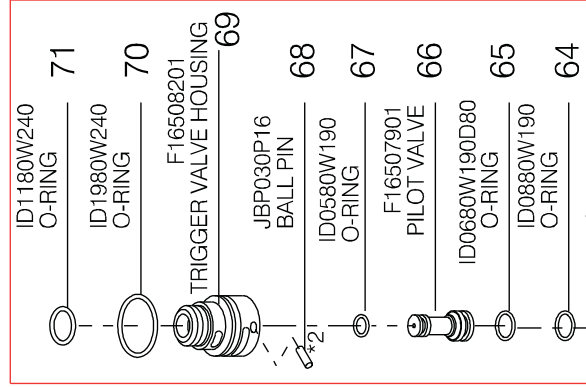
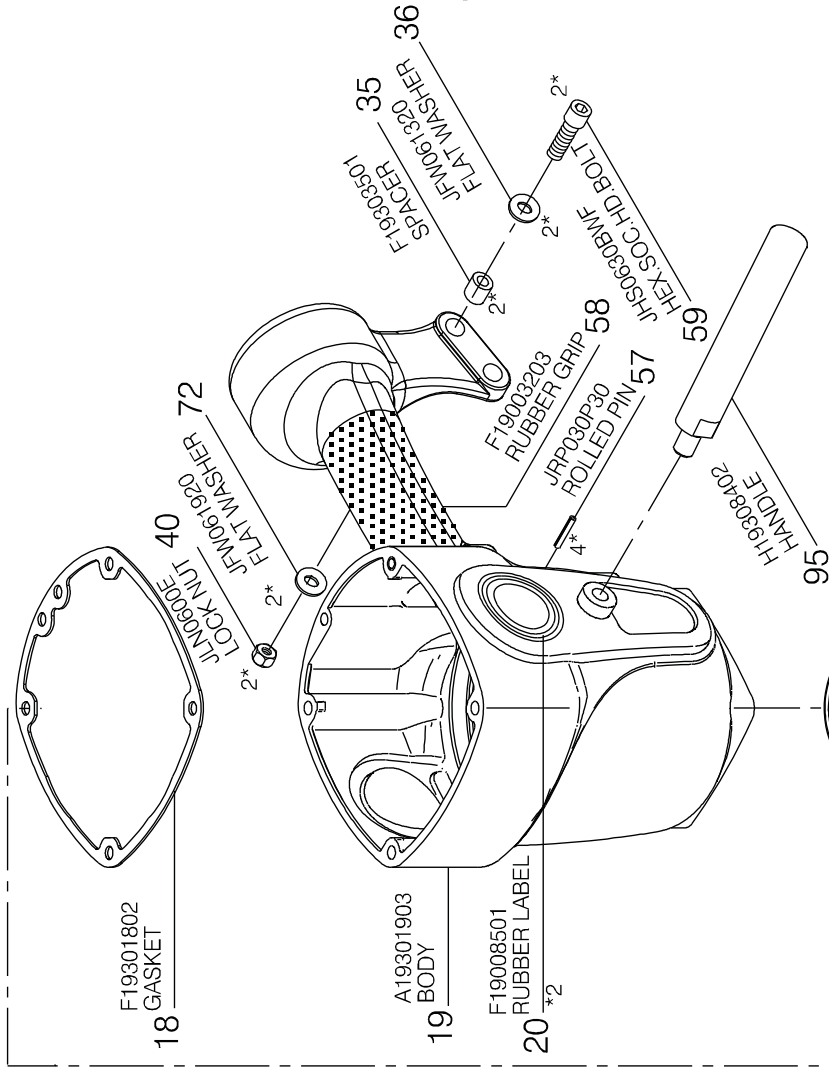
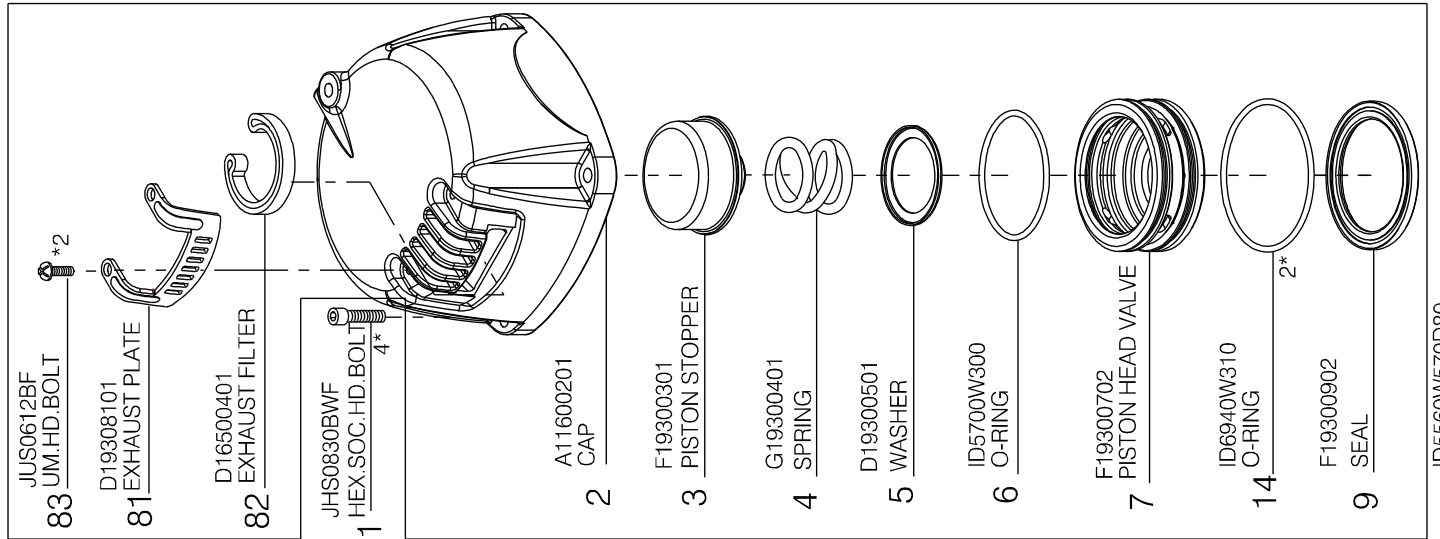

69A8 SWITCH ASM.

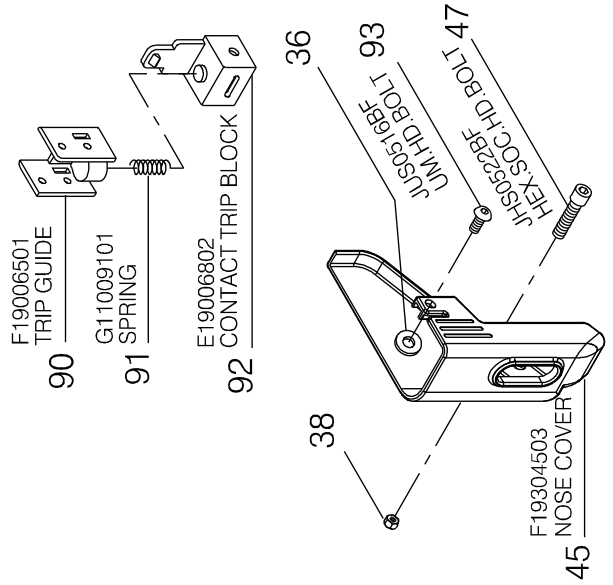
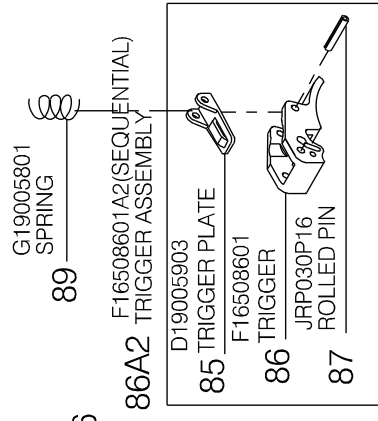

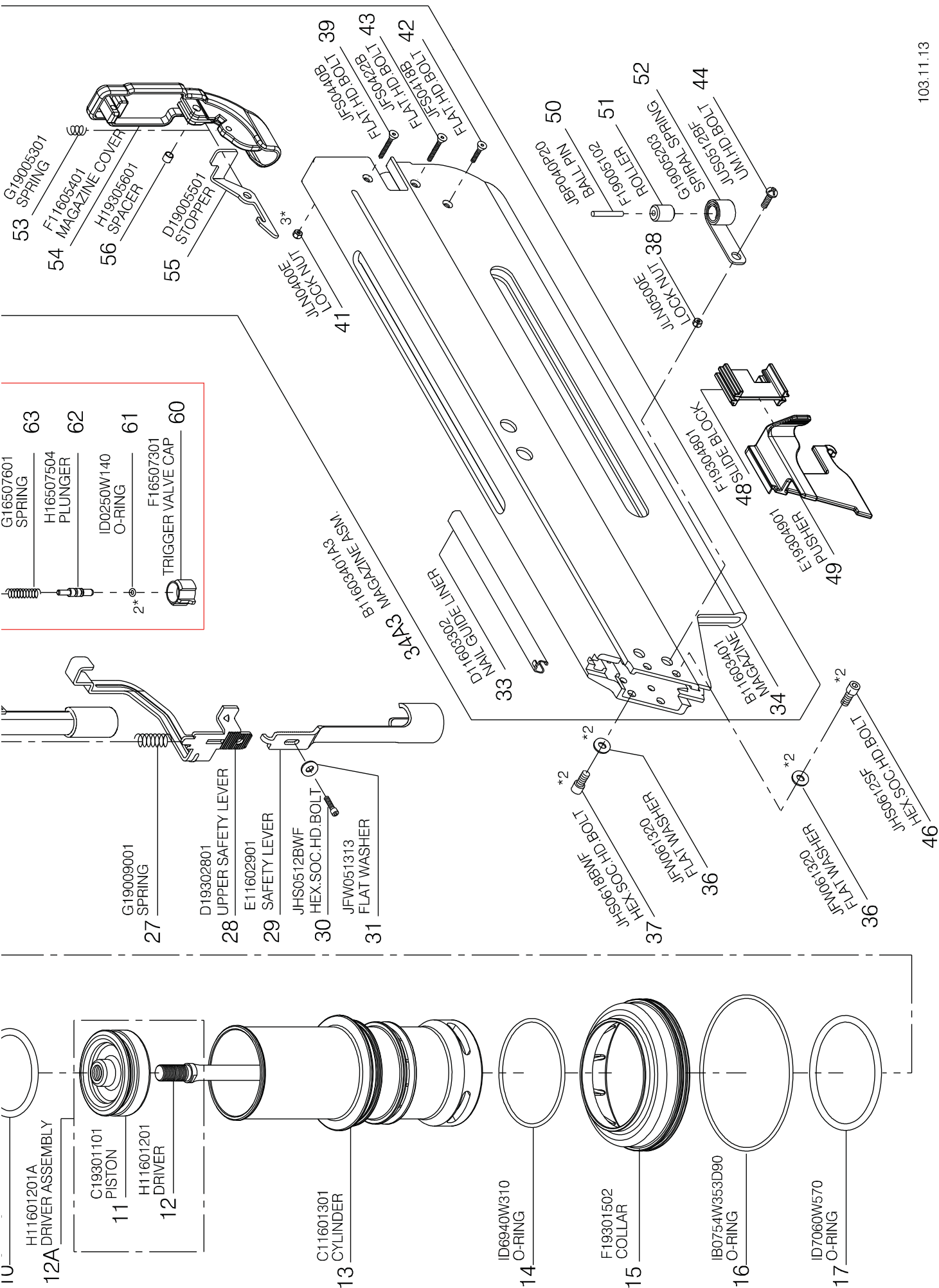

Spareparts

ITEM NO.	PART NO.	DESCRIPTION
1	JHS0830BWF	HEX.SOC.HD.BOLT
2	A11600201	CAP
3	F19300301	PISTON STOPPER
4	G19300401	SPRING
5	D19300501	WASHER
6	ID5700W300	O-RING
7	F19300702	PISTON HEAD VALVE
9	F19300902	SEAL
10	"ID5560W570D80 (OLD: ID-5560W570D90)"	O-RING
12A	H11601201A	"DRIVER ASSEMBLY (#10, ID5560W570D80, O-RING) (#12A, H11601201A, DRIVER ASSEMBLY)"
13	C11601301	CYLINDER
14	ID6940W310	O-RING
15	F19301502	COLLAR
16	"IB0754W353D90 (OLD: IB0754W353)"	O-RING
17	ID7060W570	O-RING
18	F19301802	GASKET
19	A19301903	BODY
20	F19008501	RUBBER LABEL
22	F19302201	UP BUMPER
23	F19302301	BOTTOM BUMPER
24	ID7587W262	O-RING
25	"E11602501 (OLD: E11602501A)"	NOSE
26	JHS1225SF	HEX.SOC.HD.BOLT
27	G19009001	SPRING
28	D19302801	UPPER SAFETY LEVER
29	E11602901	SAFETY LEVER
30	JHS0512BWF	HEX.SOC.HD.BOLT
31	JFW051313	FLAT WASHER
33	D11603302	NAIL GUIDE LINER
34	B11603401	MAGAZINE
35	F19303501	SPACER
36	JFW061320	FLAT WASHER
37	"JHS0618BWF (OLD: JHS0614B- WF)"	HEX.SOC.HD.BOLT
38	JLN0500E	LOCK NUT

ITEM NO.	PART NO.	DESCRIPTION
39	JFS0440B	FLAT.HD.BOLT
40	JLN0600E	LOCK NUT
41	JLN0400E	LOCK NUT
42	JFS0418B	FLAT.HD.BOLT
43	JFS0422B	FLAT.HD.BOLT
44	JUS0512BF	UM.HD.BOLT
45	F19304503	NOSE COVER
46	JHS0612SF	HEX.SOC.HD.BOLT
47	JHS0522BF	HEX.SOC.HD.BOLT
48	F19304801	SLIDE BLOCK
49	E19304901	PUSHER
50	JBP040P20	BALL PIN
51	F19005102	ROLLER
52	G19005203	SPIRAL SPRING
53	G19005301	SPRING
54	F11605401	MAGAZINE COVER
55	D19005501	STOPPER
56	H19305601	SPACER
57	JRP030P30	ROLLED PIN
58	"F19003203 (OLD: F19003202)"	RUBBER GRIP
59	JHS0630BWF	HEX.SOC.HD.BOLT
69A8	"F16508201A8 (OLD: F16508201A4, F16508201A2)"	SWITCH ASM. (FULL SEQUEN- TIAL FIRE)
72	JFW061920	FLAT WASHER
81	D19308101	EXHAUST PLATE
82	D16500401	EXHAUST FILTER
83	JUS0612BF	UM.HD.BOLT
86A2	F16508601A2	SEQUENTIAL FIRE TRIGGER ASSEMBLY
89	G19005801	SPRING
90	F19006501	TRIP GUIDE
91	G11009101	SPRING
92	E19006802	CONTACT TRIP BLOCK
93	JUS0516BF	UM.HD.BOLT
95	H19308402	HANDLE

The TJEP range



Framers



Staplers

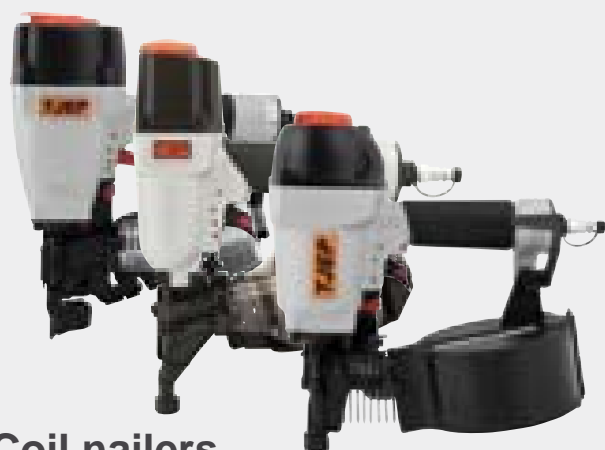

Coil nailers



Finish nailers



Gas-powered nailers

